

## Návod pro světla Ravemen řady K

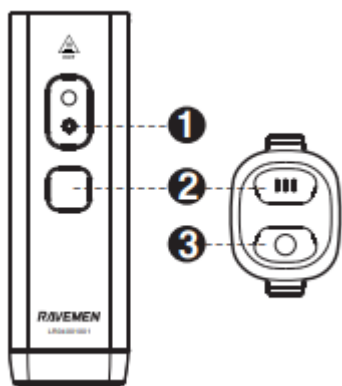

- 1 Modrý indikátor
- 2 Tlačítko napájení
- 3 Tlačítko maximálního výkonu

Dálkový ovladač je kompatibilní se světly K700, K1000, K1400 a K1800.

Dálkový ovladač je součástí balení pouze světel K1400 a K1800.

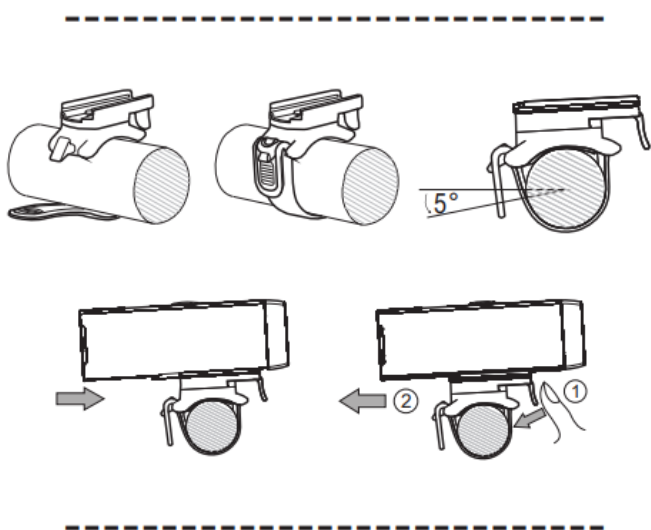

Součástí balení je standardní držák i držák pro spodní uchycení světla.

### Spárování dálkového ovladače se světlem

K450 nelze spárovat s dálkovým ovladačem.

Automatické párování (K1400, K1800):

- vyjměte izolační fólii z dálkového ovladače a zapněte světlo, vyčkejte 5 s, po úspěšném spárování pětikrát zabliká modrý indikátor
- když se tak nestane, podržte napájecí tlačítko 8 s, dokud modrý indikátor pětikrát pomalu zabliká, poté přejděte na manuální párování

Manuální párování dálkového ovladače:

- vložte baterii CR2032 (součástí balení pouze u K1400 a K1800) do dálkového ovladače (součástí balení pouze u K1400 a K1800)
- stlačte tlačítko napájení na 8 s dokud se modrý indikátor rychle nerozblinká, poté stlačte současně tlačítka napájení a maximálního výkonu na ovladači na 5 s
- po úspěšném spárování pětikrát zabliká modrý indikátor

Upozornění: maximální vzdálenost dálkového ovladače od světla je 5 metrů, po 5 dnech nečinnosti se přepne ovladač do spícího režimu, ale po zapnutí světla se připojí automaticky.

### Napájecí tlačítko

Stlačte po dobu 1,5 s pro zapnutí/vypnutí světla.

Přepínáním lze volit jednotlivé svítící režimy.

### Tlačítko maximálního výkonu (neplatí pro K450)

Stlačením aktivujete/deaktivujete maximální výkon světla. Světlo musí být zapnuto.

### Inteligentní denní svícení

Pro aktivaci tohoto režimu, stlačte tlačítko napájení na 3,5 s, dokud se nerozsvítí modrý indikátor.

Světlo se automaticky přepíná mezi rychle blikajícím intenzivním režimem a stálým středním svícením v závislosti na intenzitě slunečního záření.

Po dvou minutách nečinnosti se světlo automaticky vypne, při vibraci se opět zapne.

### AI noční režim (neplatí pro K450 a K700)

Pro rutinní noční jízdy s vypnutým světlem během dne. Pro aktivaci tohoto režimu stlačte tlačítko napájení na 5 s, dokud se nerozblinká modrý indikátor pomalu.

Světlo bude nastavovat vhodnou intenzitu svícení během rutinních jízd. Může trvat 5 dní, než se světlo naučí Vaše zvyky.

Po dvou minutách nečinnosti se světlo automaticky vypne, při vibraci se opět zapne.

### **Režim nízké spotřeby**

Když je stav baterie nízký při používání vysoké nebo střední intenzity, světlo se automaticky přepne do úsporného režimu pro prodloužení doby svícení.

### **Prodloužení doby provozu**

Světlo lze nabíjet z externího zdroje (5V/2A) přes USB-C.

### **Indikátor baterie**

- zelené světlo: >30 % (K450, K700), >45 % (K1000, K1400, K1800)
- červené světlo: 5-30 % (K450, K700), >5-45% (K1000, K1400, K1800)
- blikající červené světlo: nízká baterie, nabijte co nejdříve

### **Nabíjení přes USB-C**

- doba nabíjení 1,5 h (K450, K700 5V/1,5A), 3,2 h (K1000, K1400 5V/2A) a 3,5 h (K1800 5V/2A)
- ochrana proti přebíjení/vybíjení
- blikající červené světlo: nabíjení
- stálé zelené světlo: plně nabito
- K1400 a K1800 mohou sloužit jako externí zdroje energie

### **Režim zamčení (neplatí pro K450)**

Při zapnutém světle stlačte tlačítko napájení na 8 s, dokud se světlo nevypne a modrý indikátor 10krát nezabliká, potom je světlo zamčeno.

Odemkněte světlo stlačením napájecího tlačítka po dobu 8 s.

### **Záruční podmínky**

Záruka 2 roky na produkty proti vadám materiálu a zpracování od dne zakoupení při běžném používání.

Záruka 1 rok na příslušenství a baterii.

Omezená doživotní záruční podpora.

Pro záruční servis kontaktujte nás nebo prodejce.

### **Výjimky ze záruky**

Běžné opotřebení a zhoršení stavu baterie.

Nesprávné použití a údržba, neoprávněné úpravy nebo změny.

Absence účtenky nebo dokladu o koupi.